

Nouveau CART GALLANT 2

Autonome mobile



CART « GALLANT-AUTO2 »

Réf: GA-AUTO2-S-FO-MM-DL

CART AUTONOME EN AIR ET EN EAU :

Cart avec 4 roulettes antistatiques avec freins
pas de travaux une prise de courant et le cart fonctionne grâce à son compresseur
et son kit d'eau

- 1 SERINGUE 3 fonctions eau-air-spray type USA
- 1 Cordon lumière pour recevoir turbine
- 1 Micro moteur électrique MCX LED
- 1 Scaler SATELEC LED avec 3 inserts

Supports à sélection à fibre optique et détachable pour faciliter le nettoyage

PAD TOUCH de COMMANDE INSTRUMENTS

1 KIT D'EAU BOUTEILLE 2L

Fonction FLUSCH

1 Pédale disque en métal

Compresseur sans huile avec sécheur

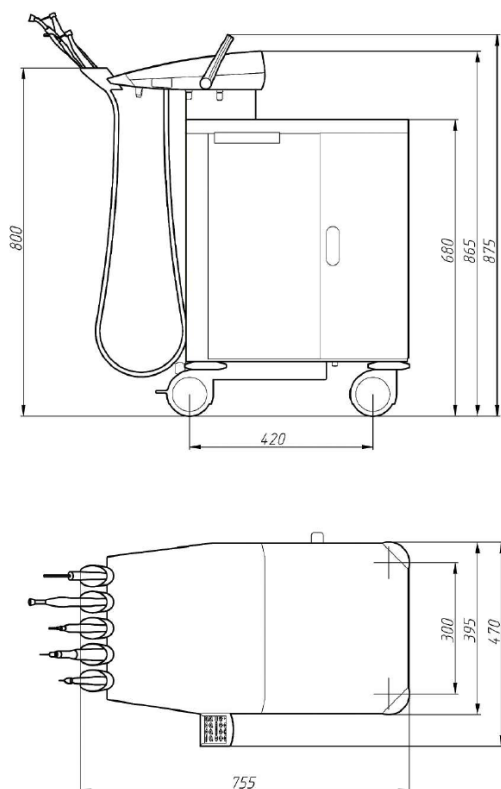

Performances techniques	
Tension d'alimentation	220 B / 50 Hz
Consommation d'eau	90 ml/min du système d'eau pure au maximum
Pression du conduit d'air comprimé	4,5-6 Bar
Puissance de consommation maximale	1100 BA
Charge maximale à la table des outils	2 kg
Niveau du bruit à compresseur en marche	52 dB
Poids	62 kg
Dimensions	755x470x875 cm

Cart facile à déplacer, dispositif complètement autonome, pas de travaux à prévoir il suffit de le brancher au courant et il fonctionne.

Options possibles

- *Seringue Luzzani MINI MATE à la place de la seringue metal type Usa
 - *Un second micro moteur électrique MCX
 - *Une pédale Faro à la place de la pédale disque en métal ,
- versions avec fils ou sans fils

AIMAR FDM MONACO s.a.r.l

3, rue Suffren Reymond – MC 98 000 Monaco – Principauté de Monaco

+377 93 25 50 12 ☎ +33 6 34 47 70 75

✉ info@aimar.mc 🌐 www.aimar.mc